



# HINO 500

Series



فئة الشاحنات المتوسطة Medium Duty Truck  
Model: FG-1625 16 TON GW

Hino 500 A4 Flyer Front -FG 1625

## Specifications

## Model FG-1625 موديل

## المواصفات

500 Series	FG8JF7D	FG8JJ7A	FG8JM7A	FG8JP7A	الغنة ٥٠٠
GVW (kg)	16,000				الوزن القائم (كغ)
Chassis Mass (kg)	5,045	5,140	5,215	5,360	كتلة الشاسيه (كغ)
Front Axel Load Limit (kg)	7,500				أقصى تحميل على المحور الأمامي (كغ)
Rear Axel Load Limit (kg)	11,500				أقصى تحميل على المحور الخلفي (كغ)
Wheelbase WB (mm)	3,730	4,330	5,080	5,530	قاعدة العجلات (ملم) WB
Overall Length OL (mm)	6,435	7,785	8,835	9,485	طول الكلي (ملم) OL
Overall Width OW (mm)	2,490				العرض الكلي (ملم) OW
Overall Height OH (mm)	2,760	2,755			الارتفاع الكلي (ملم) OH
Cab to Axel Center CA (mm)	2,900	3,500	4,250	4,700	المسافة بين العمامة والمحور الخلفي (ملم) CA
Cab to Frame End CE (mm)	4,325	5,675	6,725	7,375	المسافة بين العمامة ونهاية الإطار (ملم) CE
Front Overhang FOH (mm)	1,280				البروز الأمامي (ملم) FOH
Rear Overhang ROH (mm)	1,425	2,175	2,475	2,675	البروز الخلفي (ملم) ROH
Front Chassis Height HF (mm)	1,010	1,005			إرتفاع الشاسيه من الأمام (ملم) HF
Rear Chassis Height HR (mm)	1,070	1,065	1,050		إرتفاع الشاسيه من الخلف (ملم) HR
Front Tread FT (mm)	2,050				المسافة بين الإطارات الأمامية (ملم) FT
Rear Tread RT (mm)	1,835				المسافة بين الإطارات الخلفية (ملم) RT
Turning Radius on Tire (mm)	6,600	7,500	8,700	9,300	نصف قطر دائرة الالتفاف (ملم)
Engine Model	HINO J08E-WJ				موديل المحرك
Engine Type	Deisel, Turbo Charge Intercooled, 4 Cycle, In-line 6 cylinder, Overhead camshaft, Water cooled				نوع المحرك
Max. output (PS/RPM)	245 @ 2,500 RPM				أعلى خرج (عدد الأحصنة / عدد دورات)
Max. torque (kgf.m)	74 @ 1,500 RPM				أعلى طاقة عزم
Combustion System	Direct Injection Type				نظام الاحتراق
Piston displacement	7.684 L				إزاحة البستم
Clutch Type	CSP-380, dry single plate with damper springs, facing outside diameter 380 mm				نوع بدال الحركة (الكلتش)
Clutch Control	Hydraulic with air booster				تحكم
Transmission Model	MX06				موديل ناقل الحركة
Transmission Type	Six forward & One reverse speeds, over drive, synchromesh 2nd-6th				نوع ناقل الحركة
Transmission Control	Mechanical				تحكم
Service Brake Type	Full air, S-cam, Leading and Trailing shoes				نوع المكابح أثناء القيادة
Parking Brake Type	Air operated spring brake acting on rear axel, for emergency and parking purpose				نوع المكابح أثناء الوقوف
Wheel & Tire Type	ISO 10-stud				نوع قياس العجلات
Tire size	10.00R20-16(20x7.50V wheel)				قياس العجلات
Fuel Tank Capacity	200 L ليتر				سعة خزان الوقود

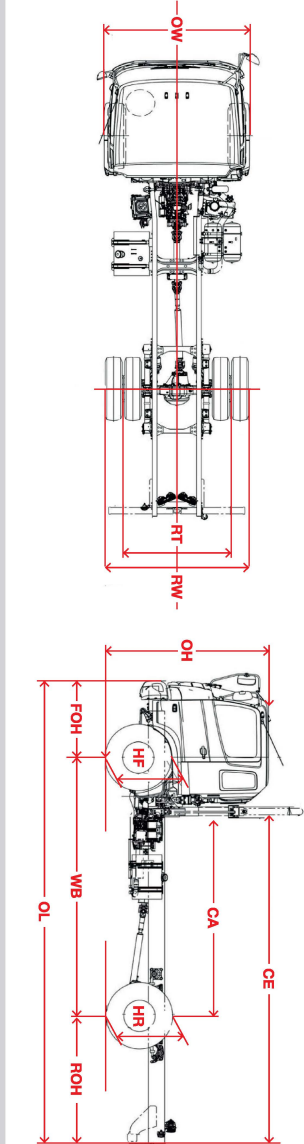

**Jeddah (Head Office)**  
Tel.: 012 644 3660  
Fax: 012 644 6422

**Jeddah**  
Tel.: 012 687 2710  
Fax: 012 687 9652

f/HinoTrucksSaudiArabia

**Riyadh**  
Tel.: 011 231 0085  
Fax: 011 231 0323

**Madina Munawwara**  
Tel.: 014 840 5668  
Fax: 014 840 5668

t/HINOTrucksKSA

**Dammam**  
Tel.: 013 857 3868  
Fax: 013 857 4680

**Khamis Mushayt**  
Tel.: 017 235 4581  
Fax: 017 235 3230

www.hino.com.sa | info@hino.com.sa



صيانة شاملة وقطع غيار  
أصلية في أنحاء السعودية



FULL SERVICE & SPARE PARTS  
SUPPORT ACROSS THE KSA

جودة خدمة هينو



HINO  
QUALITY SERVICE

الدعم الكلي



TOTAL  
SUPPORT